

> Wiegen und Dosieren

Lineare Wiegesysteme

HASTAMAT LW

Die kostengünstige Lösung zum Verwiegen von Produkten aus nahezu allen Industriebranchen.

Sicher. Flexibel. Effizient.



HASTAMAT
PIEPENBROCK GROUP

Funktion.

- > Produktzuführung über Vibrationsrinnen oder Bänder
- > Ausrichtung und Bruchauscheidung bei stangenförmigen Produkten
- > Übergabe in die Waagschale und Gewichtserfassung
- > Synchronisierte Weiterleitung an den Packprozess

Sicher.

- > Automatische Trierung der Waagschalen in frei wählbaren Intervallen
- > Einfache Bedienung
- > Produktschonung durch geringe Fallhöhen
- > Betriebsdatenerfassung und statistische Auswertung

Flexibel.

- > Modularer Aufbau
- > Digitale Steuerung des Vibrationsantriebs zur individuellen Anpassung an das jeweilige Produkt
- > Mehrlinienausführung möglich
- > Geeignet für nahezu alle Produkte der Food- und Non-Food-Industrie
- > Einfach zu synchronisieren mit nachgeschalteten Verpackungsanlagen

Effizient.

- > Niedrige Investitionskosten
- > Kurze Reinigungszeiten durch Sanitary Design
- > Schnelle Umstellungen durch Speicherung produktbezogener Rezepturen

> Lineare Wiegesysteme

HASTAMAT LW

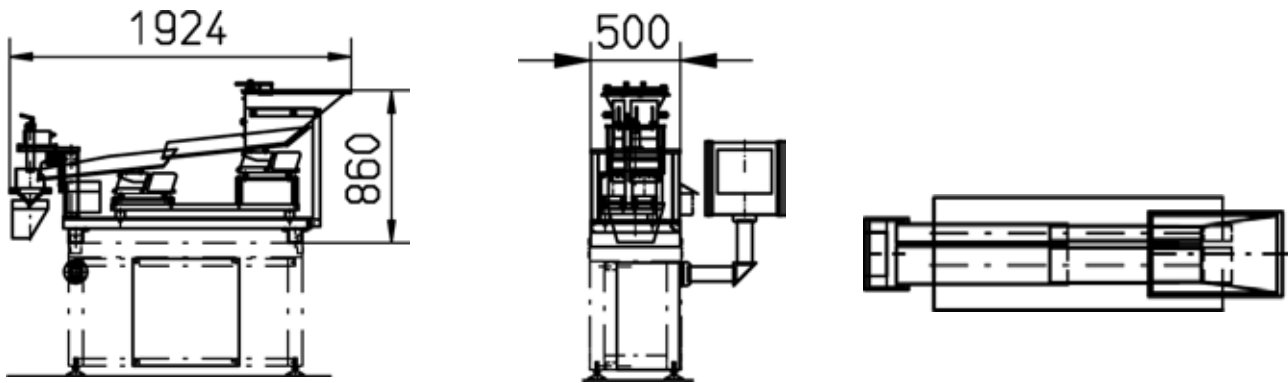

Technische Daten

Alle technischen Angaben sind abhängig von Produkt, Dosierung und Produktions-/Umgebungsbedingungen. Technische Änderungen vorbehalten.

| Typ | Maschinenhöhe | Maschinenbreite | Maschinenlänge | max. Leistung |
|-----------------------|---------------|-----------------|----------------|--------------------|
| LW-1.2-2Ri (Einfach) | 860 mm | 500 mm | 1.924 mm | 20 Wiegeungen/Min. |
| LW-2.2-4Ri (Doppelt) | 860 mm | 1.000 mm | 1.924 mm | 40 Wiegeungen/Min. |
| LW-3.2-6Ri (Dreifach) | 860 mm | 1.500 mm | 1.924 mm | 60 Wiegeungen/Min. |

Wiegebereich:

2 - 10.000 g

Werkstoff:

Edelstahl für alle produktberührenden Teile

Rezepturen:

100 Speicherplätze (erweiterbar)

Steuerung:

Industrie-PC mit 10,4" Farb-Touch-Screen, integriertem Fehlerdiagnosesystem und Statistikprogramm

Netzanschluss:

230/400 V, 3 Ph, N, PE, 50/60 Hz

Schutzart:

IP 54

Zusätzliche Ausstattung:

- > Staubdichte Ausführung der Schalen für Pulverprodukte
- > Ausführung als Einzel-, Doppel- oder Dreifach-Waage
- > Edelstahl-Ausführung
- > Ausführung für Nass- und Tiefkühlbereich
- > Einhausung beim Einsatz von stark staubenden Produkten
- > Spezielle Übergabe- oder Verteilvorrichtungen für Tray- und Dosenbefüllung
- > Sortiereinrichtung mit Bruchausscheidung für stangenförmige Produkte

Hastamat Produktprogramm

- > Zuführ- und Verteilsysteme
- > Vertikale Schlauchbeutelmaschinen
- > Linear- und Kontrollwaagen
- > Verpackungsanlagen für Stapelchips
- > Teilmengen-Kombinationswaagen
- > Verpackungsanlagen für stangenförmige Produkte
- > Volumen-Becherdosierungen
- > Komplettre Verpackungsanlagen und -anlagen
- > Schneckendosierungen
- > Zählanlagen

HASTAMAT
PIEPENBROCK GROUP

**Hastamat
Verpackungstechnik GmbH**

Naunheimer Str. 57
35633 Lahnau
Tel. +49 - (0) 6441 - 6009 0
Fax +49 - (0) 6441 - 6009 111
eMail: info@hastamat.com
www.hastamat.com